

/ Perfect Welding / Solar Energy / Perfect Charging



# ARCROVER 15/22

## CARROS DE SOLDADURA

para soldadura lineal MIG/MAG

# HORIZONTAL O VERTICAL. OBRAS O TALLERES. LOS MEJORES CORDONES CON ARCROVER.

Tanto en obras o talleres, en la construcción de puentes, calderas, contenedores, astilleros, vehículos ferroviarios o grúas: ArcRover 15/22 ofrece la más alta calidad reproducible en los procesos MIG/MAG.

¿Cuál es tu reto de soldadura?

Let's get connected.



Potente  
batería de  
lón-Litio

Unidad  
de control  
integrada

Cuatro ruedas  
y fuerte imán  
permanente







Baja altura  
para un mayor  
número de  
aplicaciones

Tecnología  
Fronius para  
una soldadura  
perfecta

# ARCROVER 15

## COMPACTO, RESISTENTE Y SEGURO

### BENEFICIOS DESTACADOS

- / Ideal para uso bajo condiciones ambientales adversas
- / Cumple las normas de seguridad para la soldadura en el interior de contenedores
- / Potente batería Ión-Litio
- / Máxima tracción en componentes horizontales, verticales, cóncavos y convexos
- / Velocidad constante de soldadura en todas las posiciones hasta 250 cm/min
- / Posicionamiento exacto de la antorcha, soldadura por segmentos
- / Alta calidad de soldadura
- / Compacto, resistente y con una ligera carcasa de aluminio
- / Red global de servicios

Velocidad de soldadura constante en todas las posiciones

### CARACTERÍSTICAS

- / Cuatro ruedas, con imán permanente incorporado
- / Sistema de control integrado, display con luz y sistema de medición de desplazamiento
- / Las guías laterales se ajustan siguiendo el cordón de soldadura
- / Soporte de antorcha universal para antorchas manuales y automáticas
- / Conexión del cable a la fuente de potencia (10 m)
- / Batería Ión-Litio (25,4 V/3,35 Ah) y unidad de carga (230 V) intercambiables

### FUNCIONES

- / Interruptor principal: on/off
- / Arranque izquierda/parar/arranque derecha
- / Botones de programación para trayectoria de recorrido, soldadura de segmentos y relleno de cráter
- / Soldadura on/off (modo 2 pasos)
- / Capacidad para 10 programas

### OPCIONES Y ACCESORIOS

- / Guías laterales
- / Unidad de carga (230 V)
- / Batería Ión-Litio intercambiable (25,4 V/3,35 Ah)
- / Ruedas de acero inoxidable
- / Cepillos

# ARCROVER 15. EXPERTO EN CORDONES DE GRAN LONGITUD.



## EQUIPAMIENTO ESTÁNDAR

A	Interruptor ON/ OFF	G	Display con luz
B	Conexión a fuente de potencia	H	Ajuste raíl guía
C	Conexión de comunicación CAN	I	Batería recargable extraíble
D	Interruptor I/O TEST	J	Asa
E	Interruptor Inicio/derecha/0/izquierda	K	Soporte de antorcha universal
F	Menú de funciones		



## GUÍAS LATERALES ESTÁNDAR PARA ARCROVER 15 (INCLUIDAS)

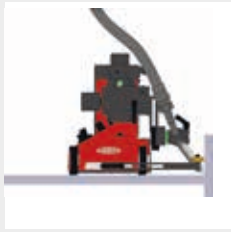

GUÍA LATERAL **EN EL LADO DE LA ANTORCHA**  
Dentro y fuera de la superficie de soldadura

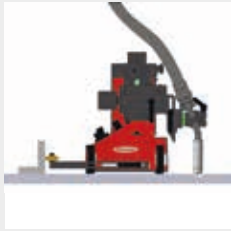

GUÍA LATERAL **OPUESTA A LA ANTORCHA**  
Dentro y fuera de la superficie de soldadura



## GUÍAS LATERALES OPCIONALES PARA ARCROVER 15

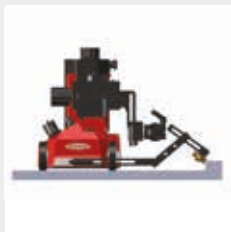

GUÍA LATERAL **BASCULANTE**

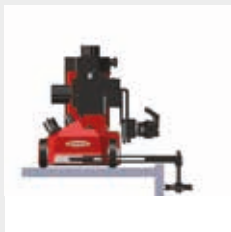

GUÍA LATERAL **PARA BORDES**



GUÍA LATERAL **ESTÁNDAR CON IMÁN**

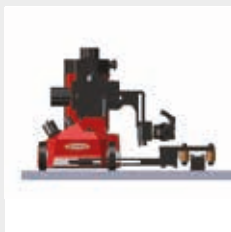

GUÍA LATERAL **CON RAÍL FLEXIBLE**

- / Guía lateral para raíl flexible
- / Bloque magnético para raíl guía
- / Brazo guía para raíl flexible



## OPCIONES/ACCESORIOS



### Ruedas de acero inoxidable

/ Opcional. Para uso en componentes precalentados desde 50°C hasta 150°C máx. Solo es posible usar el carro en posición horizontal con ruedas de acero inoxidable.



### Cepillos

/ Opcional. El carro se mueve suavemente retirando la suciedad de la superficie.



### BATERÍA IÓN-LITIO / CARGADOR

/ Batería Ión-Litio de alto rendimiento 25,4 V DC con unidad de carga. Mínimo tiempo de operación con un uso normal = 4 h.

## EJEMPLOS DE APLICACIÓN



/ Soldadura a tope en componentes horizontales



/ Soldadura en ángulo en componentes horizontales

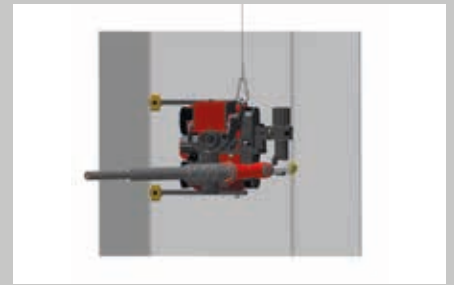

/ Soldadura a tope en componentes verticales



/ Soldadura en ángulo en componentes convexos

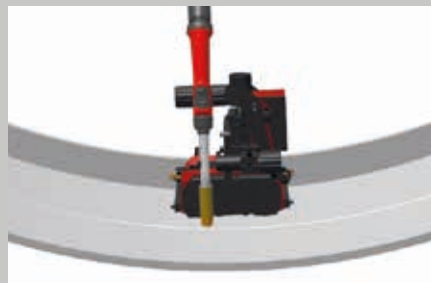

/ Soldadura en ángulo en componentes cóncavos



/ Soldadura a tope en componentes convexos



## DATOS TÉCNICOS

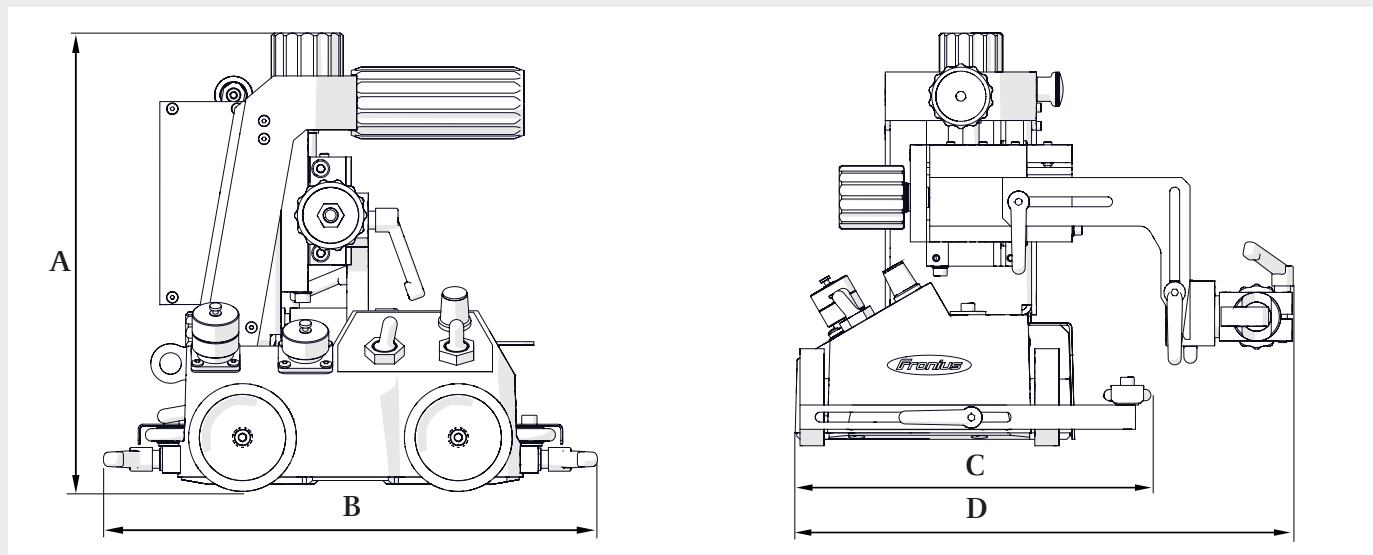

## ARCROVER 15

Máxima carga	15 kg
Fuerza de tracción horizontal/vertical (en el soporte del paquete de mangueras)	160 N / 110 N
Posición de soldadura horizontal/vertical	PA, PB, PC, PF/PG
Velocidad de desplazamiento horizontal (carga=85 N)	5 - 250 cm/min (+/- 2%)
Velocidad de desplazamiento vertical (carga = 85 N)	5 - 250 cm/min (+/- 4%)
Regulación de antorcha ajustable (horizontal/vertical)	30 mm/30 mm
Diámetro de cuerpo de antorcha	Máx. 28 mm
Fuente de alimentación del cargador de batería (50-60 Hz)	110 - 230 V
Fuente de alimentación del carro (batería Ión-Litio)	25,4 V DC
Consumo de energía	39 W
Tiempo de carga de la batería Li-Ion	2 h
Peso (incluida la batería Li-Ion)	7,1 kg
Cordón cóncavo R min.	500 mm
Cordón convexo R min.	500 mm
Distancia al suelo	4 mm
Tiempo de funcionamiento para cada batería Li-Ion con un uso normal	aprox. 8 h
A	255 mm
B	275 mm
C	198 - 313 mm
D	253 - 335 mm

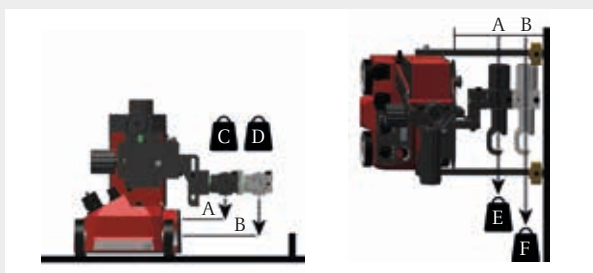

## MÁX. TENSIÓN DE CARGA EN EL SOPORTE DEL PAQUETE DE MANGUERAS

A	50 mm
B	80 mm
C	15 kg
D	12 kg
E	10 kg
F	8 kg



Tecnología  
Fronius para  
una soldadura  
perfecta

Antorcha de  
oscilación radial  
para soldaduras  
en ángulo y  
soldaduras  
a tope

Final de carrera  
para parada  
automática  
o cambio de  
dirección

# ARCROVER 22

## RENDIMIENTO ÚNICO

### BENEFICIOS DESTACADOS

- / Ideal para uso bajo condiciones ambientales adversas
- / Cumple las normas de seguridad para la soldadura en el interior de contenedores
- / Potente batería Ión-Litio
- / Máxima tracción en componentes horizontales, verticales, cóncavos y convexos
- / Velocidad constante de soldadura en todas las posiciones hasta 200 cm/min
- / Posicionamiento exacto de la antorcha, soldadura por segmentos
- / Alta calidad de soldadura
- / Compacto, resistente y con una ligera carcasa de aluminio
- / Red global de servicios

### CARACTERÍSTICAS

- / Cuatro ruedas, con imán permanente incorporado
- / Sistema de control integrado, display con luz y sistema de medición de desplazamiento
- / Guías laterales ajustables
- / Soporte de antorcha universal para antorchas manuales y automáticas
- / Finales de carrera para parada automática o cambio de dirección
- / Conexión del cable a la fuente de potencia (10 m)
- / Batería Ión-Litio (25,4 V/3,35 Ah) y unidad de carga (230 V) intercambiables

### FUNCIONES

#### Carro:

- / Interruptor principal: on/off
- / Arranque izquierda/parar/arranque derecha
- / Control de velocidad
- / Indicador de velocidad digital
- / Soldadura on/off (modo 2 pasos)
- / Botones de programación para trayectoria de recorrido, soldadura de segmentos y relleno de cráter
- / Capacidad para 10 programas

#### Unidad de oscilación:

- / OSC on/off/automático
- / Tiempo de espera izquierda/derecha
- / Velocidad de oscilación
- / Amplitud de oscilación

### OPCIONES Y ACCESORIOS

- / Guías laterales
- / FOU 30 / unidad de oscilación de antorcha radial ML6
- / Ajuste de antorcha automático en altura con FMS 50/100
- / Unidad de carga (230 V)
- / Batería Ión-Litio intercambiable (25,4 V/3,35 Ah)
- / Ruedas de acero inoxidable
- / Cepillos

Velocidad de soldadura constante en todas las posiciones



# ARCROVER 22. PARA GRANDES VOLÚMENES Y ALTAS DIMENSIONES DE SOLDADURA.

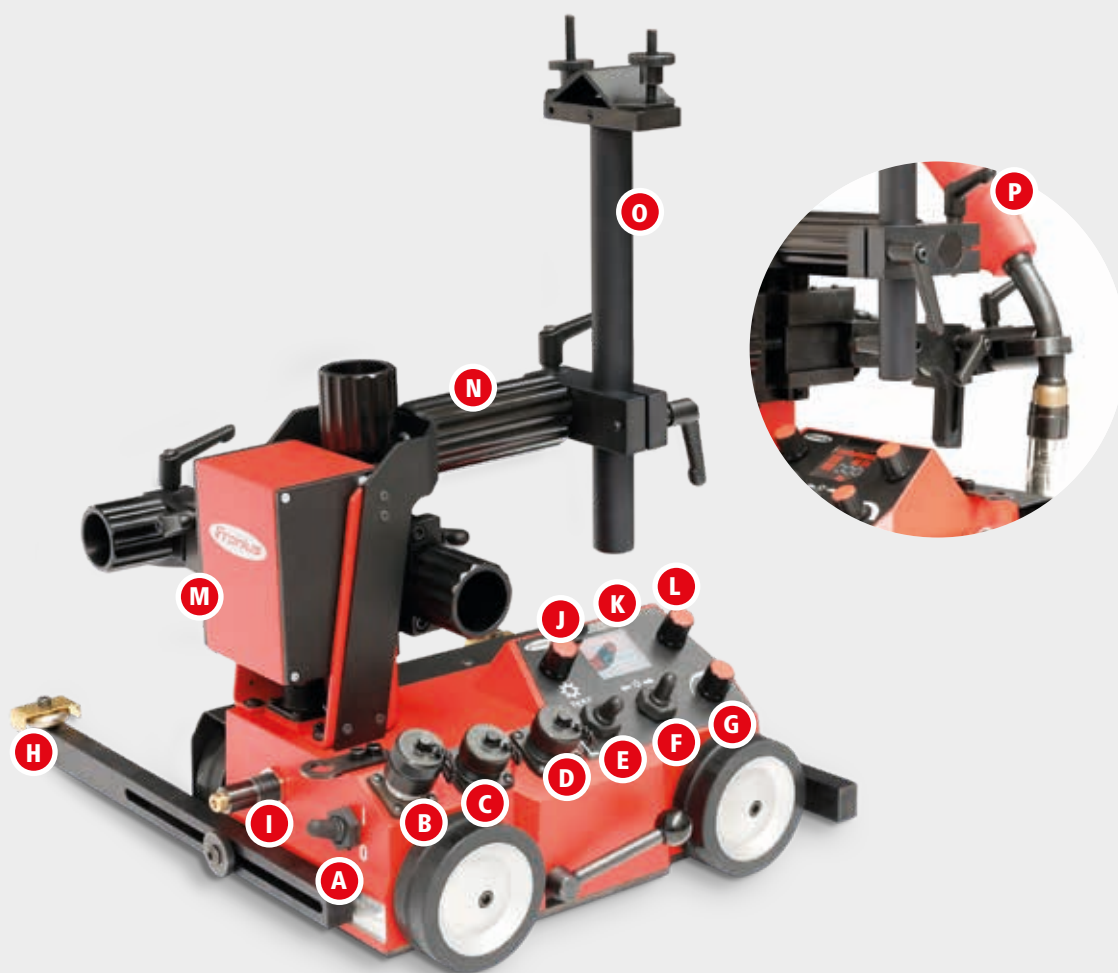

## EQUIPAMIENTO ESTÁNDAR

A	Interruptor ON/ OFF	I	Final de carrera (Detección de límite de posición)
B	Conexión para control de la fuente de potencia	J	Menú de funciones
C	Conexión para motor servo FMS 50/100	K	Display con luz
D	Conexión para unidad de oscilación FOU 30/ML6	L	Ajuste motor servo (FMS-Offset)
E	Interruptor I/O/ TEST	M	Batería recargable extraíble
F	Interruptor Inicio/derecha/0/izquierda	N	Asa
G	Ajuste velocidad de soldadura	O	Soporte del paquete de mangueras
H	Ajuste raíl guía	P	Soporte de antorcha universal

## GUÍAS LATERALES ESTÁNDAR PARA ARCROVER 22 (INCLUIDAS)

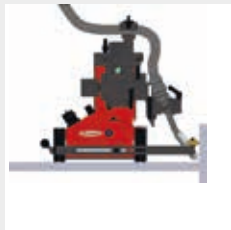

GUÍA LATERAL **EN EL LADO DE LA ANTORCHA**  
Dentro y fuera de la superficie de soldadura



GUÍA LATERAL **OPUESTA A LA ANTORCHA**  
Dentro y fuera de la superficie de soldadura



## GUÍAS LATERALES OPCIONALES PARA ARCROVER 22



GUÍA LATERAL **BASCULANTE**



GUÍA LATERAL **PARA BORDES**



GUÍA LATERAL **ESTÁNDAR CON IMÁN**



GUÍA LATERAL **CON RAÍL FLEXIBLE**

- / Guía lateral para raíl flexible
- / Bloque magnético para raíl guía
- / Brazo guía para raíl flexible



## OPCIONES/ACCESORIOS



### Ruedas de acero inoxidable

/ Opcional. Para uso en componentes precalentados desde 50°C hasta 150°C máx. Es solo posible usar el carro en posición horizontal con ruedas de acero inoxidable.



### Cepillos

/ Opcional El carro se mueve suavemente retirando la suciedad de la superficie.



### BATERÍA IÓN-LITIO / CARGADOR

/ Batería Ión-Litio de alto rendimiento 25,4 V DC con unidad de carga. Mínimo tiempo de operación con un uso normal sin oscilación = 4 h.



### Unidad de oscilación radial FOU 30/ML6

/ Opcional. Unidad de oscilación para soldadura a tope y de ángulo.



### MOTOR SERVO FMS 50/100

/ Opcional. Ajuste automático vertical de la antorcha.

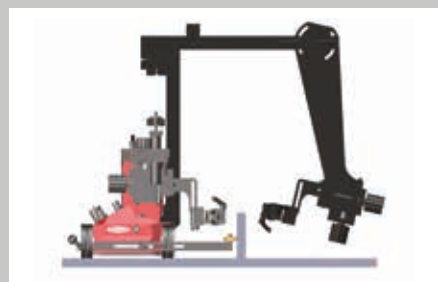

### SEGUNDO SOPORTE DE ANTORCHA

/ Opcional. Para uso con dos antorchas de soldadura (operación posible solo en posición horizontal).

## EJEMPLOS DE APLICACIÓN



/ Soldadura a tope en componentes horizontales



/ Soldadura en ángulo en componentes horizontales



/ Soldadura a tope en componentes verticales

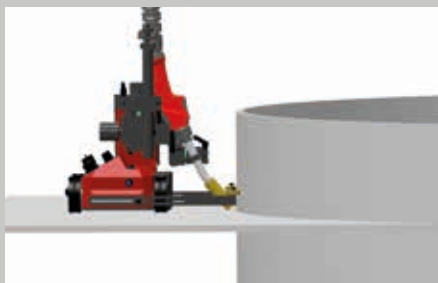

/ Soldadura en ángulo en componentes convexos



/ Soldadura a tope en componentes cóncavos



/ Soldadura a tope en componentes convexos



## DATOS TÉCNICOS

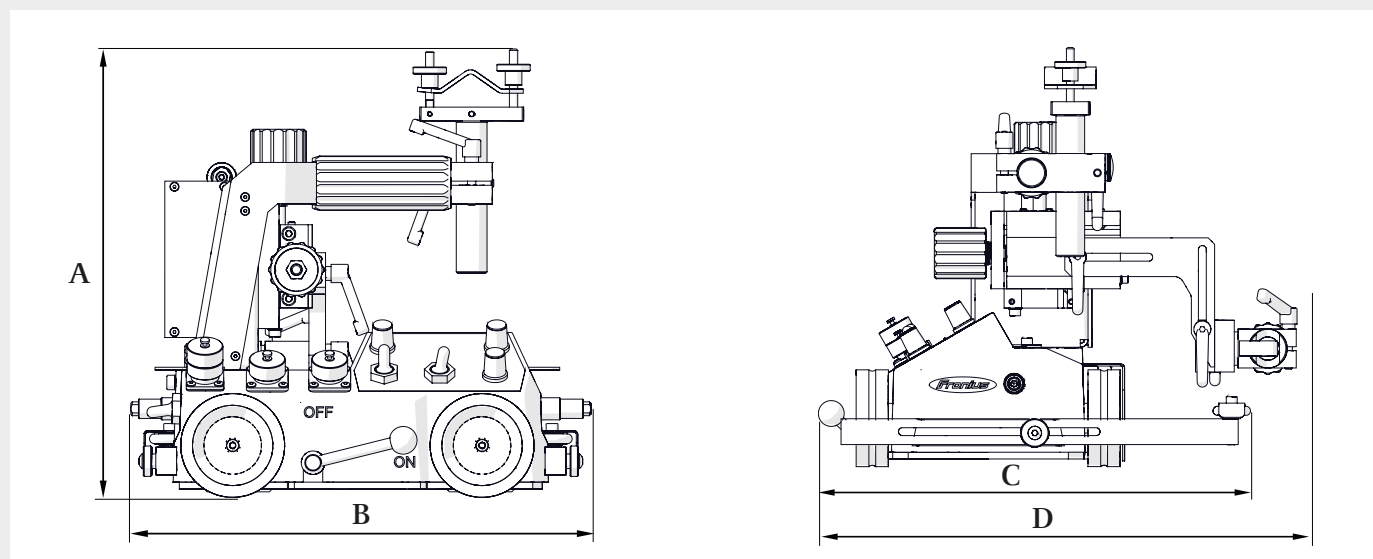

## ARCROVER 22

Máxima carga	22 kg
Fuerza de tracción horizontal/vertical (en el soporte del paquete de mangueras)	230 N / 110 N
Posición de soldadura horizontal/vertical	PA, PB, PC, PE/PG
Velocidad de desplazamiento horizontal (carga=85 N)	5 - 200 cm/min (+/- 6%)
Velocidad de desplazamiento vertical (carga=85 N)	5 - 200 cm/min (+/- 6%)
Regulación de antorcha ajustable (horizontal/vertical)	30 mm/30 mm
Diámetro de cuerpo de antorcha	Máx. 28 mm
Fuente de alimentación del cargador de batería (50-60 Hz)	110 - 230 V
Fuente de alimentación del carro (batería Li-Ion)	25,4 V DC
Consumo de energía	49 W
Tiempo de carga de la batería Li-Ion	2 h
Peso (incluida la batería Li-Ion)	10,7 kg
Cordón cóncavo R min.	500 mm
Cordón convexo R min.	1.500 mm
Distancia al suelo	6 mm
Tiempo de funcionamiento para cada batería Ión-Litio con un uso normal sin OSC	4 h
Tiempo de funcionamiento para cada batería Ión-Litio con un uso normal y OSC	2 h
A	294 - 374 mm
B	332 mm
C	287 - 437 mm
D	315-400 mm

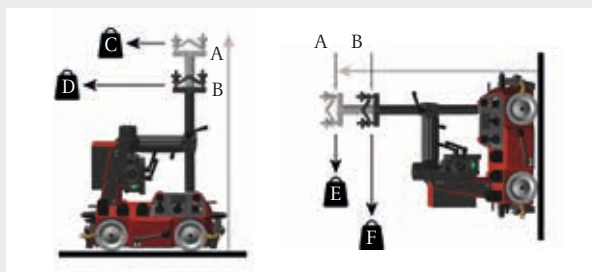

## MÁX. TENSIÓN DE CARGA EN EL SOPORTE DEL PAQUETE DE MANGUERAS

A	50 mm
B	80 mm
C	15 kg
D	12 kg
E	10 kg
F	8 kg

# TRES UNIDADES DE NEGOCIO, UNA MISMA PASIÓN: TECNOLOGÍA QUE ESTABLECE ESTÁNDARES.

Lo que en 1945 comenzó como una empresa unipersonal, en la actualidad marca los estándares tecnológicos en los sectores de tecnología de soldadura, energía fotovoltaica y carga de baterías. En la actualidad contamos en todo el mundo con 3.800 empleados y 1.242 patentes concedidas por desarrollos de productos, poniendo de manifiesto nuestro innovador espíritu. La expresión „desarrollo sostenible“ significa para nosotros fomentar aspectos sociales y relevantes para el medio ambiente, teniendo en cuenta los factores económicos. Nuestro objetivo siempre ha sido el mismo: ser líderes en innovación.

## PERFECT WELDING

Nuestra misión es Perfect Welding; nos dedicamos con pasión desde hace décadas al desarrollo de tecnologías para que nuestros clientes consigan la unión perfecta en forma de cordón de soldadura. Nuestras extraordinarias tecnologías y servicios, en interacción con las aplicaciones de nuestros clientes, no solo solucionan sus problemas de soldadura individuales, sino que contribuyen al aumento de su productividad.

## SOLAR ENERGY

Nuestro objetivo es conseguir 24 horas de sol. Trabajamos día a día para conseguir un futuro donde el suministro energético a nivel mundial esté basado al 100% en energías renovables. Para ello, nos centramos en el desarrollo de soluciones que generan, almacenan, distribuyen y consumen energía solar de manera económica, eficiente e inteligente.

## PERFECT CHARGING

Como líder en know how en el mercado de carga de baterías, ofrecemos soluciones para que nuestros clientes consigan el máximo beneficio. En el sector intralogístico, nos enfocamos en la optimización del flujo de energía para vehículos industriales eléctricos, con un esfuerzo constante en innovación. Nuestros potentes cargadores de batería garantizan la seguridad de los procesos en talleres.

Para obtener información más detallada sobre todos los productos de Fronius y nuestros distribuidores y representantes en todo el mundo visite [www.fronius.com](http://www.fronius.com)

### VSP Madrid

Parque Empresarial LA CARPETANIA  
Miguel Faraday 2  
28906 Getafe (Madrid)  
Teléfono +34 91 649 60 40  
[sales.spain@fronius.com](mailto:sales.spain@fronius.com)

### VSP Zaragoza

Polígono Industrial Plaza  
C/ Bilbilis 18, Pab. C56  
50197 Zaragoza  
Tel: +34 976 70 21 72  
[sales.zaragoza@fronius.com](mailto:sales.zaragoza@fronius.com)

### VSP Barcelona

Polígono Industrial Torrent de Santa  
Magdalena  
Rambla Països Catalans 18  
esquina Avda. Ronda Europa, 74. Nave 41  
08800 Vilanova i la Geltrú (Barcelona)  
Tel: +34 93 816 84 89  
[sales.barcelona@fronius.com](mailto:sales.barcelona@fronius.com)

### Fronius España S.L.U.

Parque Empresarial LA CARPETANIA  
Miguel Faraday 2  
28906 Getafe (Madrid)  
España  
Teléfono +34 91 649 60 40  
[sales.spain@fronius.com](mailto:sales.spain@fronius.com)  
[www.fronius.es](http://www.fronius.es)